

Airwheel S8

FR MANUEL DE L'UTILISATEUR

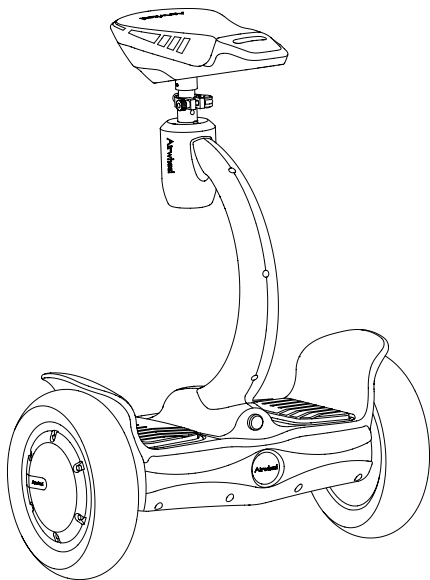

Vérification du contenu de l'emballage

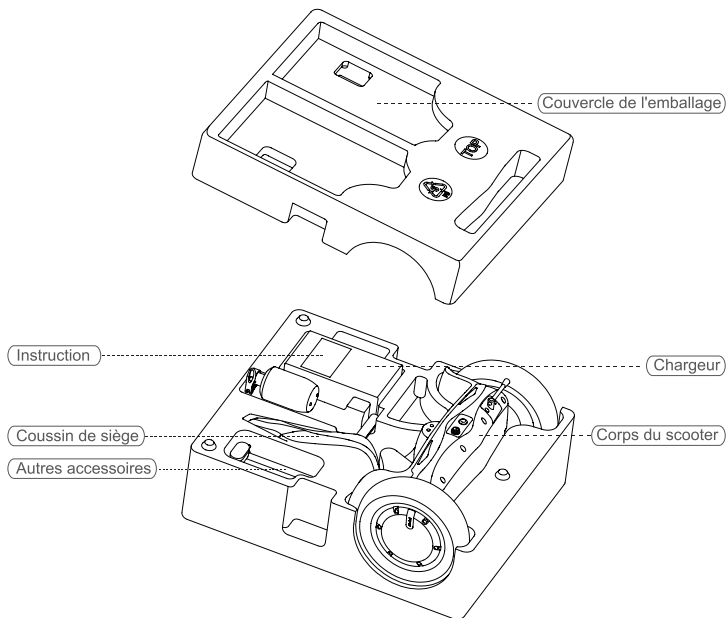

Corps du scooter	1 pièce	Autres accessoires	1 unité
Coussin de siège	1 pièce	Instruction	1 unité
Chargeur	1 pièce	Télécommande	1 unité

Schéma

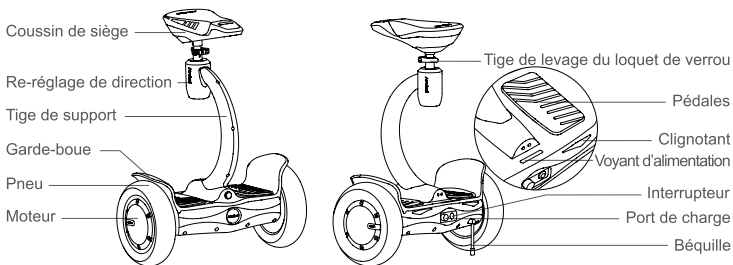

Spécifications

Spécifications	Paramètres	Remarque
Poids de l'article	14,8 kg	Accessoire standard
Vitesse max	-17 km/h	
Pente max autorisée	-15°	Conducteur avec un poids de 60 kg, la pente autorisée peut aller jusqu'à 18°
Capacité de la batterie	260Wh	
Température applicable	-10°C-40°C	Idéale à 20-30°C
Charge maximum	100kg	
Tension de charge	AC 220V 50-60 Hz	
Durée de charge	260 Wh: -180 min	
Dimension	738 mm x 521 mm x329 mm	
Dimension des roues	10 inch	
Distance entre le bas du boîtier et le sol	82 mm	

Assemblage de la patinette

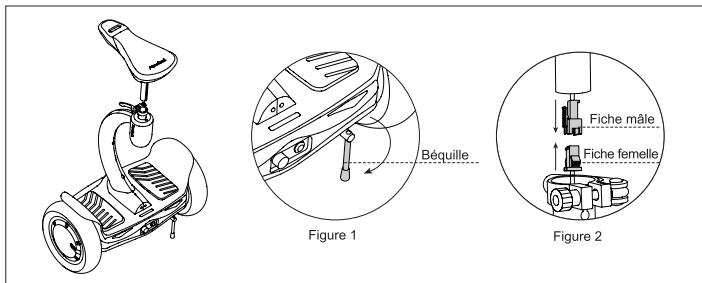

- 1 Retirez le corps du scooter, déployez le bras en croisillon (voir figure 1); prenez le coussin de siège, alignez la fiche mâle dans le coussin de siège avec la fiche femelle dans la tige de support (voir la figure 2) et la boucle dans l'emplacement du bouton.

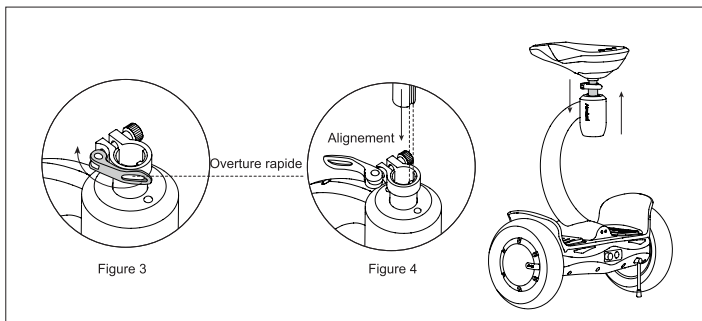

- 2 Ouvrez l'ouverture rapide sur la tige de support (voir Figure 3), alignez la rainure dans le coussin de siège avec la fente convexe dans la tige de support (voir la figure 4), et fixez l'ouverture rapide. Lors du réglage de la hauteur, ouvrez l'ouverture rapide d'abord et réglez le coussin de siège à la bonne hauteur, puis fixez l'ouverture rapide.

Ne pas

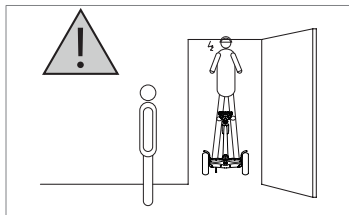

Hauteur d'entrée

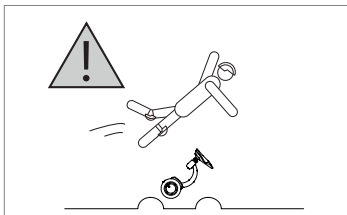

Terrains accidentés

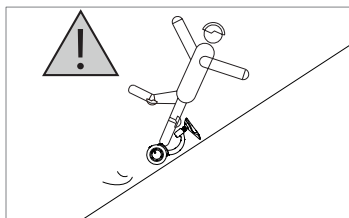

Angle de pente > 15°

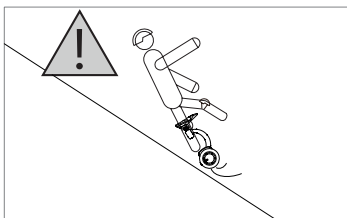

Angle de pente > 15°

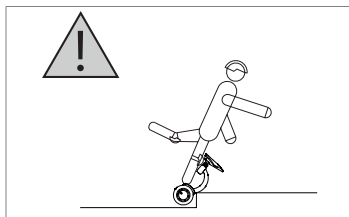

Escaliers

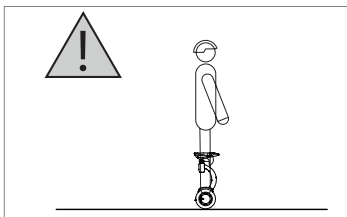

Ne restez pas debout sur la planche après extinction.

Sécurité

Il y a des risques de monter ou de conduite n'importe quel véhicule. L' S8 ne fait pas exception. Veuillez-vous assurer que ce manuel est lu attentivement et complètement compris avant de commencer, et à être vigilant lorsque vous conduisez.

Remarque importante :

1. La forte accélération ou décélération ou l'accélération rapide en se penchant trop en avant ou en arrière sont strictement interdits..
2. Ne conduisez pas l' S8 lorsqu'il y a des risques de chutes accidentelles. La sécurité passe avant tout.

Attention:

1. Ne conduisez pas l'S8 sur des routes cahoteuses ou bosselées, tel que les routes boueuses et de gravier.
2. Ne conduisez pas l'S8 sur des pentes de plus de 15° de gradient.
3. Ne permettez pas aux enfants de moins de 15 ans ou des personnes âgées de plus de 60 ans d'utiliser l'S8.
4. Conduire l'S8 en état d'ivresse ou sous l'effet de drogues est interdite.
5. Ne conduisez pas l'S8 durant l'hiver lorsqu'il fait extrêmement froid.
6. Ne conduisez pas l'S8 sous la pluie. Veuillez-vous munir de casque, de gants, de protège coude / genou ou d'autres équipements nécessaires de protection.
7. Ne conduisez pas l'S8 sous la pluie.
8. Veuillez ralentir l'allure sur les pentes.
9. Gardez une vitesse lente lorsque vous conduisez le S8 sur dans des pentes.
10. Ce produit peut être limité à une utilisation sur route privée (vérifiez les règlements en vigueur sur le territoire de l'utilisation de l'appareil). Nous vous recommandons d'utiliser un équipement de protection approprié.

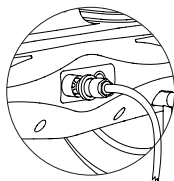
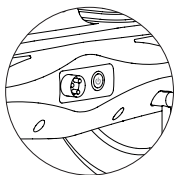
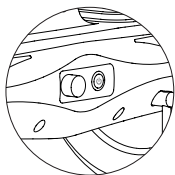

Ouvrez le couvercle à proximité du port de charge, branchez la fiche du chargeur pour recharger. En charge, le voyant est rouge et il devient vert après qu'il soit complètement chargé.

Il vous faudra beaucoup de pratique pour pouvoir utiliser la trottinette électrique sans danger. Si vous ne parvenez pas à vous familiariser avec l'utilisation du produit ou que vous ne respectez pas les instructions de ce manuel d'utilisation, il existe un risque d'accident ou de pertes matérielle pour vous ou pour les tiers. Notre entreprise n'assume de responsabilité que pour les défauts ou dégâts sur le produit, et nous ne sommes PAS responsables pour les blessures physiques ou pertes matérielles liées à l'utilisation du produit.

Directives de sécurité et bienséance sur la route

1. Il est nécessaire de comprendre et de respecter les règles de circulation locale lors de l'utilisation.
2. Veuillez utiliser le produit de manière civilisée, afin de garantir votre sécurité et celle des personnes autour de vous.
3. Respectez les autres usagers lorsque vous prenez la route. Lorsque vous passez à un passage piéton, il est nécessaire de ralentir et d'avertir les piétons, il est préférable de passer sur la gauche. Lorsque l'utilisateur se trouve en face d'un piéton, il est préférable de tenir sa droite et ralentir.
4. Conservez une distance de sécurité par rapport aux autres véhicules de déplacement urbain, ne roulez pas côte à côte.
5. N'utilisez pas le produit si les conditions d'éclairage sont mauvaises, diminuez votre vitesse, restez vigilant et utilisez si nécessaire les lumières de conduite externe pour garantir une bonne vision.
6. Gardez votre corps détendu lors de l'utilisation.

Démarrer

1. Vérifiez que la patinette ne présente aucune anomalie, et pliez le bras.
2. Appuyez sur l'interrupteur d'alimentation et appuyez sur la touche 'A'. Vous pouvez entendre une tonalité d'indication 'bip' et le S8 entre en mode allumé.
3. Posez le pied doucement sur la pédale et après avoir entendu le 'bip', le S8 est prêt à être utilisé et à maintenir l'équilibre. Alors, vous pouvez commencer à l'utiliser.

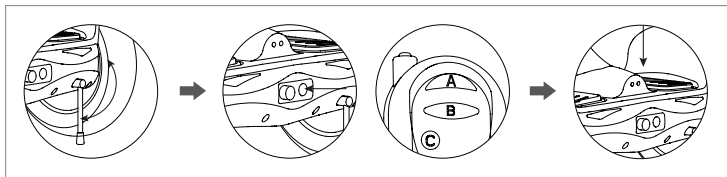

A : Bouton d'alimentation

C : Pièces de recharge

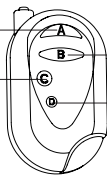

B : Phare

D : Pièces de recharge

Apprendre à tourner

o Utilisation debout

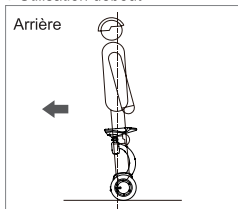

Le centre de gravité du corps se penche lentement en arrière

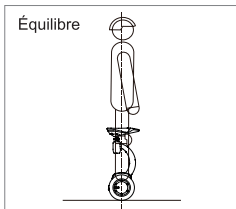

Gardez le centre de gravité à l'équilibre

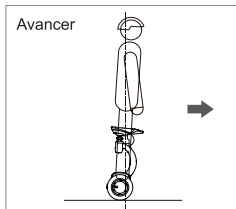

Le centre de gravité du corps se penche lentement vers l'avant.

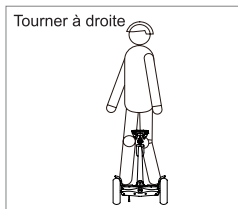

Le pied gauche, près de l'avant de la selle, force vers la droite, ce qui permet de tourner à droite.

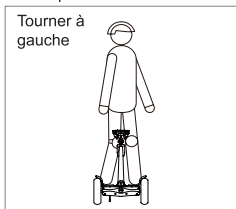

Le pied droit, près de l'avant de la selle, force vers la gauche, ce qui permet de tourner à gauche.

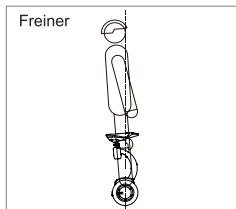

Le centre de gravité penche vers l'arrière pour arrêter.

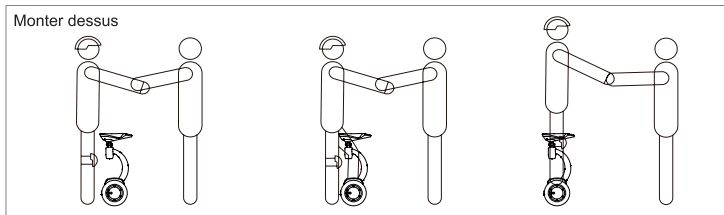

Mettez les pieds sur les pédales l'un après l'autre. Gardez le centre de gravité à l'équilibre N'oscillez pas d'avant en arrière.

o Utilisation assise

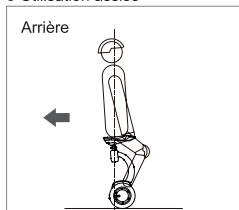

Le centre de gravité du corps se penche lentement en arrière

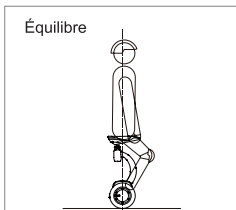

Gardez le centre de gravité à l'équilibre

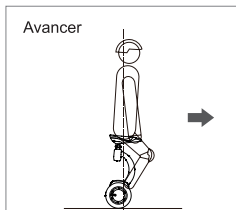

Le centre de gravité du corps se penche lentement vers l'avant.

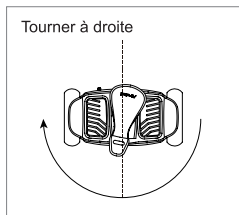

Le corps tourne à droite

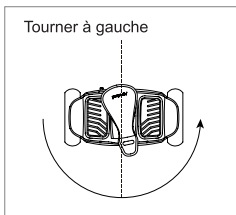

Le corps tourne à gauche

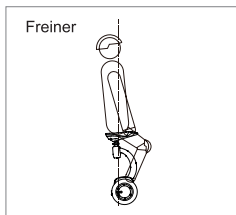

Le centre de gravité penche vers l'arrière pour arrêter.

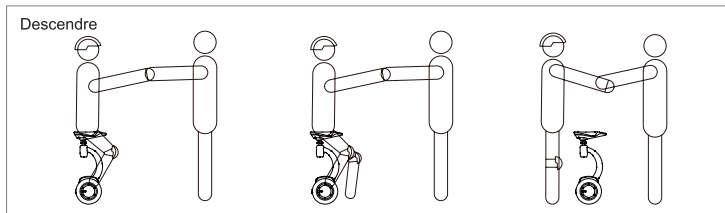

L'utilisateur descend du véhicule un pied après l'autre. Gardez votre centre de gravité équilibré, n'oscillez pas d'avant en arrière.

Télécharger l'appli



Scannez le code QR pour télécharger

- Compatible Android 4.3 ou supérieur, ios 7.0 ou supérieur.

Instructions de l'appli

1. Ouvrez le commutateur du S8, appuyez sur la touche de la télécommande et démarrez l'appli et le Bluetooth.
2. Cliquez sur l'icône sans fil, suivez les étapes pour se connecter (Mot de passe à vérifier : 11111111)
3. Reportez-vous au site officiel ou contactez-nous pour plus de détails.

Version 1



Cliquez sur l'icône de connexion sans fil de l'application .

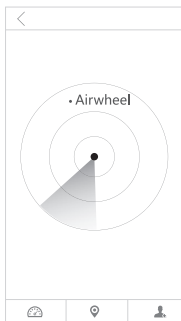

Recherchez un Airwheel à proximité, cliquez sur le modèle d'Airwheel recherché pour se connecter.

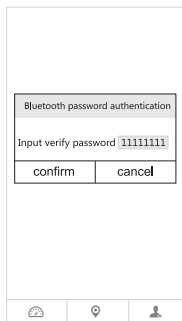

Saisissez le mot de passe : 11111111 pour vous connecter.

Version 2



Cliquez sur le bouton de recherche.



Recherchez un Airwheel à proximité, cliquez sur le modèle d'Airwheel recherché pour se connecter.

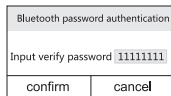

Entrez le mot de passe à vérifier: 11111111 pour se connecter.